

Totalabscheider CycloJet

Druckluftabgereinigter Filter in Rundbauweise

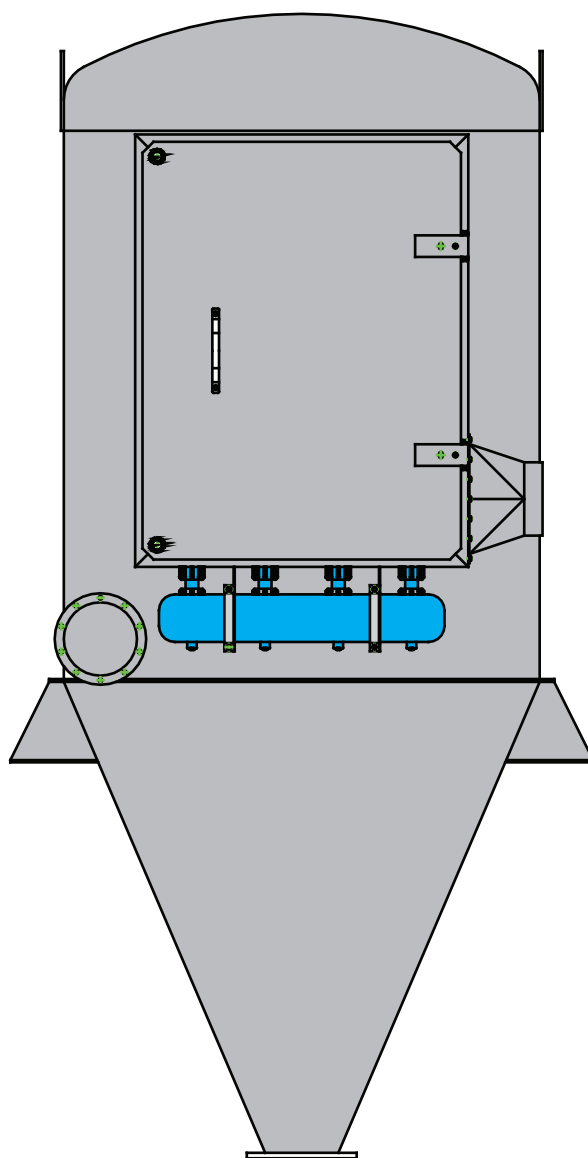



Totalabscheider CycloJet T Taschenfilter in Rundbauweise

Modell	4T6-12	4T8-14	4T10-18	4T12-21	4T16-28*	4T20-36*	4T24-42*
Volumenstrom** [m³/h]	1200	1500	2000	2300	3100	3800	4600
Filtertaschen	6	8	10	12	16	20	24
Filterfläche [m²]	11	14	18	21	28	35	42
Typ. Filtertasche	940 x 940 x 30			940 x 940 x 30			
Durchmesser [mm]	1100	1300	1500	1700	1300	1500	1700
Höhe [mm]	2500	2700	2850	3000	3700	3850	4000
Gewicht [kg]	420	510	640	780	815	980	1340

* - Modelle mit zwei Reihen Filtertaschen

** - empfohlener Volumenstrom. Abhängig vom Staubtyp, sowie von der Höhe der Staubbeladung der Rohluft können erheblich höhere Volumenströme gefiltert werden.

Chemill GmbH
Oststrasse 1
06526 Sangerhausen
Germany

0049 (0)151 677 914 66
www.chemill.net

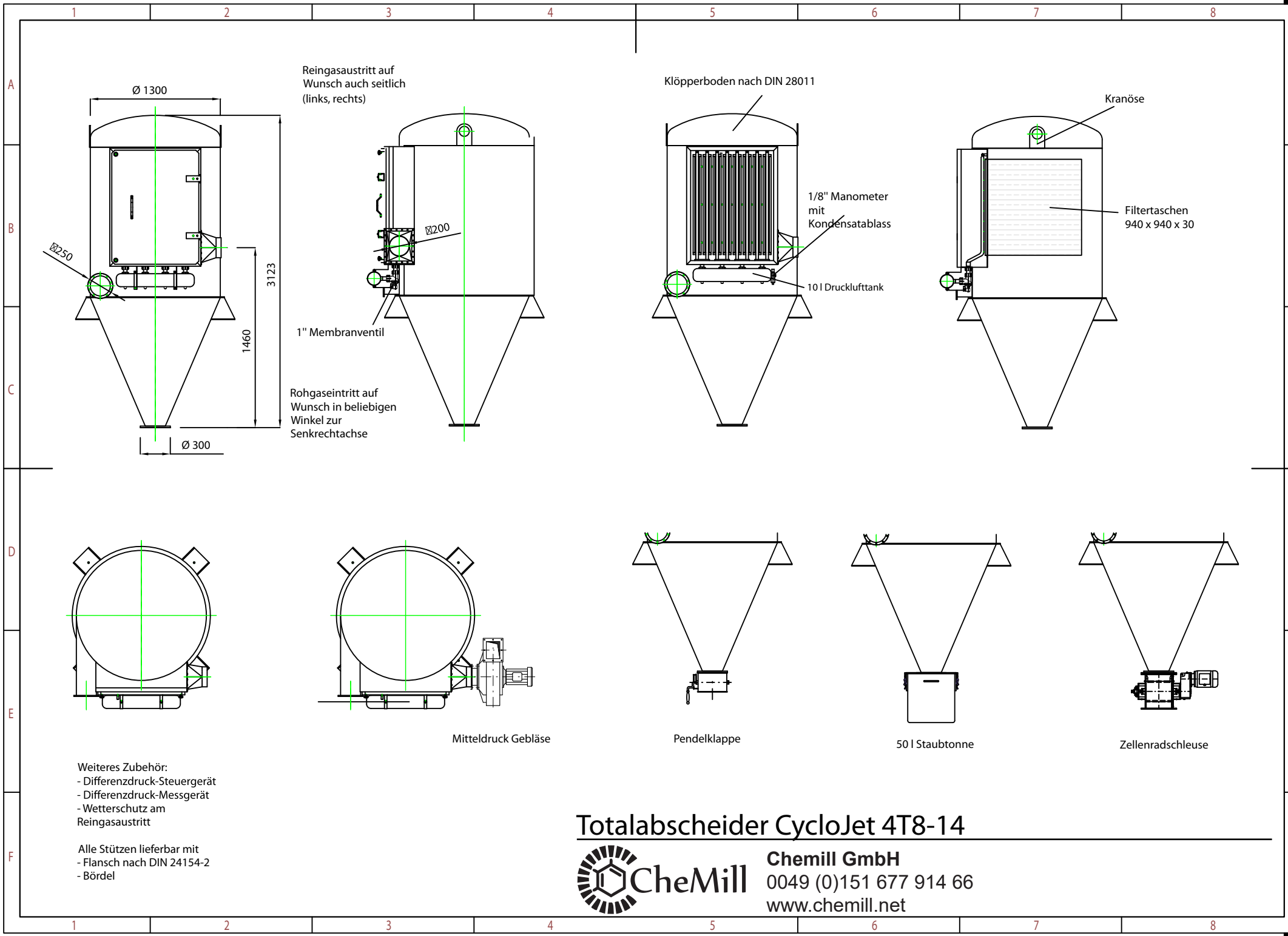

Reingasaustritt auf Wunsch auch seitlich (links, rechts)

Klörperboden nach DIN 28011

1/8" Manometer mit Kondensatablass

Kranöse

Filtertaschen 940 x 940 x 30

1" Membranventil

10 l Drucklufttank

Rohgaseintritt auf Wunsch in beliebigen Winkel zur Senkrechtachse

Mitteldruck Gebläse

Pendelklappe

50 l Staubtonne

Zellenradschleuse

Weiteres Zubehör:
 - Differenzdruck-Steuergerät
 - Differenzdruck-Messgerät
 - Wetterschutz am Reingasaustritt

Alle Stützen lieferbar mit
 - Flansch nach DIN 24154-2
 - Bördel

Totalabscheider CycloJet 4T8-14



Chemill GmbH
 0049 (0)151 677 914 66
www.chemill.net